

# Fiche technique SW400

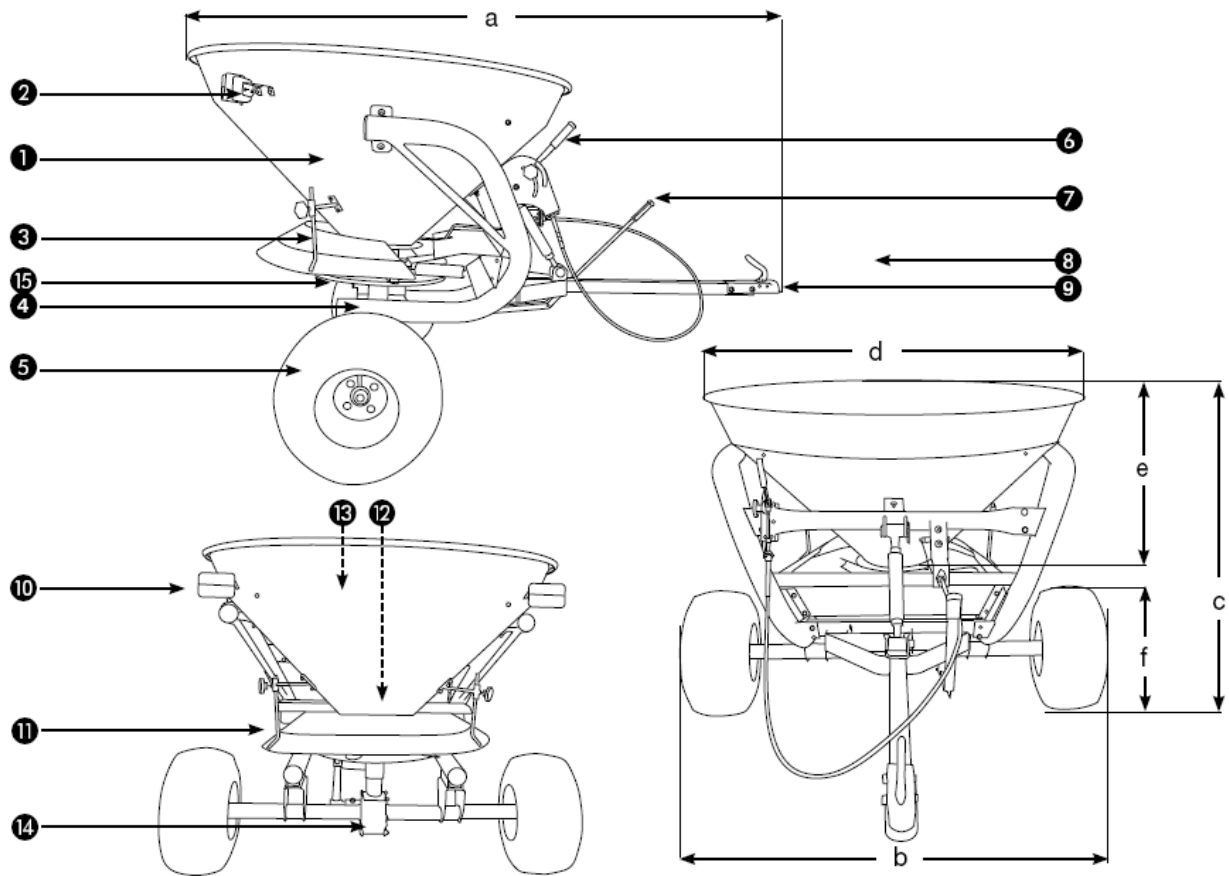

Contenance en litres	Dimensions en mm						Poids en kg	Réf
	a	b	c	d	e	f		
400	2300	1700	1300	1400	650	500	139	90167

Trémie	
Matières employées	Acier laqué et acier inox
Epaisseur matière	2 mm
Produits admissibles	Sel, sable, granulât , semences
Charge maxi:	480
Cadre	
Matières employées	Acier laqué et acier inox
Réglage débit	Oui
Réglage d'épandage	Non
Largeur maxi d'épandage	16 m

## Fiche technique SW400

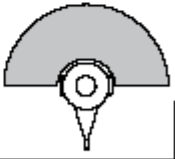
①	Trémie en acier laqué
②	Support pour signalisation
③	Limiteur d'épandage en acier inox réglable en hauteur
④	Châssis tubulaire
⑤	Pneumatiques 20 x 10"
⑥	Manette de réglage débit, support amovible pour déporter la commande sur véhicule tracteur
⑦	Levier de débrayage du disque d'épandage
⑧	Timon réglable en hauteur
⑨	Attelage boule caravane 2"
⑩	Signalisation arrière
⑪	Zones d'épandage possibles: 
⑫	Agitateur à chaînes et masselottes
⑬	Grille de sécurité
⑭	Transmission avec rapport 1:1
⑮	Disque et palettes d'épandage en acier inox